

NuPrime STA-100 ist der leistungsstärkste und kompakteste Audioverstärker mit minimaler Verzerrung, und kraftvolle, symmetrische, kristallklare Klangattribute erhöhen den Standard für die Leistung in audiophilen Einsteigerverstärkern.

STA-100

USER'S MANUAL

## Table of Contents

FCC-Hinweis - Informationen zur Konformitätserklärung .....	2
EU-Konformitätserklärung.....	3
Sicherheitshinweise .....	4
Einleitung .....	7
Funktionen .....	8
Kurzanleitung .....	9
Verbindung .....	10
Lageplan .....	11
NuPrime's Beschränkte Gewährleistung und Haftungsbeschränkung .....	12

## FCC-Hinweis - Informationen zur Konformitätserklärung

Dieses Gerät wurde getestet und entspricht den Grenzwerten für ein digitales Gerät der Klasse B gemäß Teil 15 der FCC-Vorschriften. Diese Grenzwerte sollen einen angemessenen Schutz vor funktechnischen Störungen in einer Wohnanlage bieten. Dieses Gerät verwendet und kann Hochfrequenzenergie ausstrahlen und, wenn es nicht gemäß den Anweisungen installiert und verwendet wird, schädliche Störungen der Funkkommunikation verursachen.

Es gibt jedoch keine Garantie, dass in einer bestimmten Installation keine Störungen auftreten. Wenn dieses Gerät den Radio- oder Fernsehempfang stört, was durch Ein- und Ausschalten des Geräts festgestellt werden kann, wird dem Benutzer empfohlen, zu versuchen, die Störung durch eine oder mehrere der folgenden Maßnahmen zu beheben:

- Richten Sie die Empfangsantenne neu aus oder positionieren Sie sie.
- Erhöhen Sie den Abstand zwischen Gerät und Empfänger.
- Schließen Sie das Gerät an eine Steckdose an, die sich von dem Stromkreis unterscheidet, an den der Empfänger angeschlossen ist.
- Wenden Sie sich an den Händler oder einen erfahrenen Radio-/TV-Techniker.

**WARNUNG:** Nur Peripheriegeräte, die den FCC-Grenzwerten der Klasse B entsprechen, dürfen an dieses Gerät angeschlossen werden.

Änderungen oder Modifikationen an diesem Gerät, die nicht ausdrücklich von uns oder von uns autorisierten Parteien genehmigt wurden, könnten die Berechtigung des Benutzers zum Betrieb des Geräts erlöschen. Dieses Gerät entspricht Teil 15 der FCC-Regeln. Der Betrieb unterliegt den folgenden zwei Bedingungen: (1) Dieses Gerät darf keine schädlichen Störungen verursachen, und (2) dieses Gerät muss alle empfangenen Störungen akzeptieren, einschließlich Störungen, die einen unerwünschten Betrieb verursachen können.

## EU-Konformitätserklärung

**CE** Hiermit erklärt NuPrime Audio, Inc., dass dieses Gerät den grundlegenden Anforderungen und anderen relevanten Bestimmungen der Richtlinie 2004/108/EG entspricht.

Der Hersteller dieses Produktes ist NuPrime Audio, Inc., 1712 Pioneer Ave. Ste 1817, Cheyenne, Wyoming 82001, USA.

Bevollmächtigter Vertreter für EMV und Produktsicherheit ist NuPrime Audio, Inc., 1712 Pioneer Ave. Ste 1817, Cheyenne, Wyoming 82001, USA.

Für Service- oder Garantieangelegenheiten wenden Sie sich bitte an die Adressen, die in separaten Service- oder Garantiedokumenten angegeben sind.

## Für Kunden in Europa



Entsorgung von Elektro- und Elektronikaltgeräten (Anwendbar in der Europäischen Union und anderen europäischen Ländern mit getrennten Sammelsystemen).

Dieses Symbol auf dem Produkt oder seiner Verpackung weist darauf hin, dass dieses Produkt nicht als Hausmüll behandelt werden darf. Stattdessen wird es der zuständigen Sammelstelle für das Recycling von Elektro- und Elektronikgeräten übergeben. Indem Sie sicherstellen, dass dieses Produkt ordnungsgemäß entsorgt wird, tragen Sie dazu bei, mögliche negative Folgen für die Umwelt und die menschliche Gesundheit zu vermeiden, die andernfalls durch unsachgemäßen Umgang mit diesem Produkt verursacht werden könnten. Das Recycling von Materialien wird dazu beitragen, natürliche Ressourcen zu schonen. Für detailliertere Informationen über das Recycling dieses Produkts wenden Sie sich bitte an Ihr örtliches Bürgeramt, Ihren Hausmüllentsorgungsdienst oder das Geschäft, in dem Sie das Produkt gekauft haben.

## Sicherheitshinweise

In diesem Handbuch sind zwei Kategorien von Sicherheitsanweisungen enthalten:

- Produktwarnungen (d. h. was niemals getan werden darf, um sicherzustellen, dass Gefahren vermieden werden, die
- Körper- oder Sachschäden verursachen könnte); und
- Benutzeranweisungen (d. h. was immer getan werden muss, um die sichere Verwendung Ihres Geräts zu gewährleisten).

Die in diesem Handbuch enthaltene Sicherheitshinweise wurden entsprechend der Schwere der potenziellen Gefahren durch die Verwendung von Signalwörtern kategorisiert. Diese Signalwörter und ihre beabsichtigte Bedeutung lauten wie folgt:

**GEFAHR:** Weist darauf hin, dass eine Nichtbeachtung der Sicherheitsanweisungen zum Tod oder zu katastrophalen Körperverletzungen führen kann.

**WARNUNG:** Weist darauf hin, dass eine Nichtbeachtung der Sicherheitsanweisungen zu schwerwiegenden Körperverletzungen.

**VORSICHT:** Weist darauf hin, dass eine Nichtbeachtung der Sicherheitsanweisungen zu geringfügigen körperlichen Verletzungen führen kann.  
Verletzungen oder Sachschäden.

**HINWEIS:** Bezeichnet wichtige Informationen, die sich auf Aktivitäten und/oder Bedingungen beziehen, die zu Datenverlust und/oder Schäden an Ihrem Gerät führen können.

## Sichere Verwendung und Bedienung Ihres Geräts

Dieses Gerät emittiert Streu-HF-Energie und stört den Empfang von Signalen durch luftgestützte elektronische Navigationsgeräte oder medizinische Geräte. Betreiben Sie dieses Gerät nicht in der Nähe von empfindlichen medizinischen Geräten.

**WARNUNG: Verwenden Sie nur geerdete Netzkabel.**

**WARNUNG:** Versuchen Sie niemals, Ihr Gerät zu zerlegen, zu reparieren oder zu modifizieren. Die Demontage, Modifikation oder jeder Reparaturversuch kann zu Personen- oder Sachschäden sowie zu Schäden am Gerät selbst führen.

**WARNUNG:** Ihr Gerät ist kein Spielzeug. Lassen Sie Kinder niemals mit Ihrem Gerät spielen. Missbrauch, grobe oder unsachgemäße Handhabung Ihres Geräts durch Kinder kann zu schweren Körperverletzungen für eine der aufgeführten Sicherheitswarnungen in diesem Handbuch führen. Bewahren Sie außerdem immer alle Zubehörteile und Komponenten außerhalb der Reichweite von Kleinkindern auf, da Kleinteile eine Erstickungsgefahr darstellen können. Suchen Sie sofort einen Arzt auf, wenn Erstickten auftritt oder wenn ein kleiner Teil verschluckt wurde.

**VORSICHT:** Erhöhen Sie die Lautstärke niemals zu hoch, wenn Sie Ihr Gerät mit Kopfhörern verwenden. Eine übermäßige Lautstärke kann Ihr Gehör schädigen.

**WARNUNG:** Um das Risiko eines erneuten oder elektrischen Schlags zu verringern, setzen Sie das Gerät weder Feuchtigkeit noch Wasser aus.

Lassen Sie keine Fremdkörper in das Gehäuse gelangen. Wenn das Gerät Feuchtigkeit ausgesetzt ist oder ein Fremdkörper in das Gehäuse gelangt, trennen Sie sofort das Netzkabel von der Wand. Bringen Sie das Gerät zur Inspektion und notwendigen Reparaturen zu einer qualifizierten Serviceperson. Lesen Sie alle Anweisungen, bevor Sie die Komponente anschließen oder bedienen. Bewahren Sie dieses Handbuch auf, damit Sie sich auf diese Sicherheitshinweise beziehen können. Beachten Sie alle Warnhinweise und Sicherheitsinformationen in diesen Anweisungen und auf dem Produkt selbst. Befolgen Sie alle Bedienungsanleitungen. Verwenden Sie dieses Gerät nicht in der Nähe von Wasser. Sie müssen mindestens 10 cm oder 4 Zoll freien Abstand um das Gerät herum zulassen. Stellen Sie das Gerät nicht auf ein Bett, ein Sofa, einen Teppich oder eine ähnliche Oberfläche, die die Lüftungsöffnungen blockieren könnte. Wenn das Gerät in einem Bücherregal oder Schrank aufgestellt wird, muss der Schrank belüftet werden, um eine ordnungsgemäße Kühlung zu ermöglichen.

Halten Sie die Komponente von Heizkörpern, Wärmeregistern, Öfen oder anderen Geräten fern, die Wärme erzeugen.

Das Gerät darf nur an ein Netzteil angeschlossen werden, das von der Art und der Spannung auf der Rückseite angegeben ist. Schließen Sie die Komponente nur mit dem mitgelieferten Netzkabel oder einem exakten Äquivalent an die Steckdose an. Modifizieren Sie das mitgelieferte Kabel nicht.

Verlegen Sie das Netzkabel nicht dort, wo es zerquetscht, eingeklemmt, verbogen, Hitze ausgesetzt oder in irgendeiner Weise beschädigt wird. Achten Sie besonders auf das Netzkabel am Stecker und darauf, wo das Kabel die Rückseite des Geräts verlässt.

Das Netzkabel sollte bei einem Gewitter von der Steckdose getrennt werden oder wenn das Gerät längere Zeit unbenutzt bleiben soll.

Beenden Sie die Verwendung der Komponente sofort und lassen Sie sie von einer qualifizierten Serviceagentur prüfen und/oder warten, wenn:

- Das Netzkabel oder der Stecker wurde beschädigt.
- Gegenstände sind heruntergefallen oder Flüssigkeit wurde in das Gerät verschüttet.
- Das Gerät war Regen ausgesetzt.
- Das Gerät weist Anzeichen einer unsachgemäßen Bedienung auf.
- Das Gerät wurde fallen gelassen oder in irgendeiner Weise beschädigt

## Einleitung

Der NuPrime STA-100 ist der leistungsstärkste (2x100W@8 Ohm & 2x150W@4 Ohm) High-End-Audioverstärker der Einstiegsklasse seiner Preisklasse. Es hat eine neutrale und detaillierte Klangcharakteristik. Das STA-100-Design verfügt über eine Fehlerkorrektur des Hochgeschwindigkeits-Gate-Treibers, um eine extrem geringe Verzerrung zu erzielen. Fortschrittliche Schutzschaltungen schützen STA-100 vor Ausfall aufgrund von Fehlerzuständen wie Kurzschlüssen, Überlast, Übertemperatur, und Unterspannung.

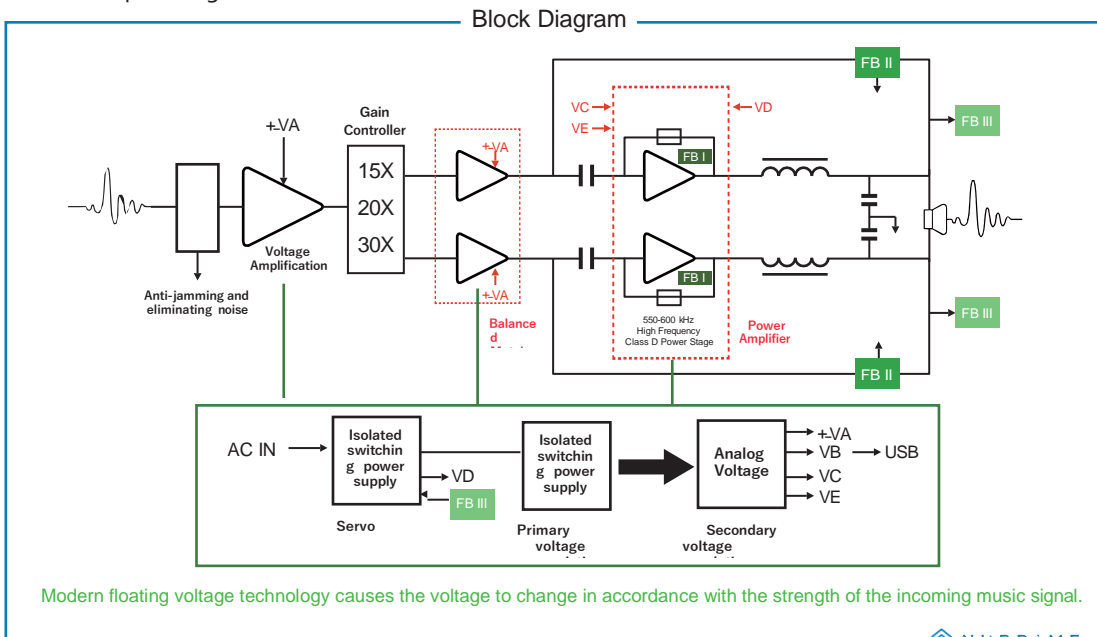

Das Adaptive Switching Power Supply ist das innovativste SMPS-Design, das NuPrime zum ersten Mal eingeführt hat. Das Ausgangssignal des Verstärkers speist sich zurück in die Servoendstufe des Netzteils, wodurch sich die Ausgangsspannungen ändern, die die Leistungsstufe des Verstärkers versorgen. Dieses Design führte zu mehr Details bei niedrigem Musikpegel und Sprengkraft bei hoher Lautstärke.



## Leistungsbeschreibung:

### Eingänge

- Eingänge: Cinch: Unsymmetrischer Eingang x 1
- TRIGGER IN (DC 0V ~ 15V). Floating oder (DC 3V ~ 15V) als laufend; weniger als 0,7 V als Standby.

### Ausgaben

- Stereo-Lautsprecherausgang x 1
- LINE-OUT (Stereo) x 1
- AUSLÖSEN AUS (12V, < 0,1A)
- DC 5Voutput über Typ-A USB-Anschluss (Maximaler Ausgang 1,6A)

### Verstärker

- Leistung: 2 x 100W @ 8 Ohm
- Leistung: 2 x 150W @ 4 Ohm
- Spitzenausgangsleistung: 2 x 125W @ 8 Ohm
- Spitzenausgangsleistung: 2 x 175W @ 4 Ohm
  - \* Die maximale Leistung bei einseitigem Ausgang beträgt 200W 1% und 290W 10% (wenn der Lautsprecher Impedanz ist 4R.)
- Eingangsimpedanz: 47k Ohm
- Verstärkung einstellbar: x15 x20 x30 Dreistufige Verstärkungseinstellung
- Signal-Rausch-Verhältnis: > 90dB bei 1W, 10W, 100W
- THD+N: < 0,005%
- Frequenzgang: 10Hz bis 50kHz
- Weltweite Wechselspannung: 100 ~ 240Vac
- AC-Sicherung: Slow-Blow, 5A, 250VAC
- Abmessungen: 151 mm B x 136 mm T x 51 mm H (einschließlich Füße)
- Gewicht: 1,8 kg
- Farbe: Schwarz (PANTONE 19-3924 Night Sky)

## Schnellstart

### Ansicht auf der Vorderseite:

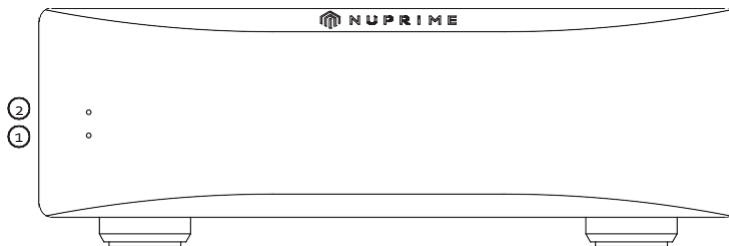

### Lichtanzeige

LED 1: Einschalt- und Standby-Statusleuchten: Rotes Licht: Standby /// Blaues Licht: Einschalten

LED 2: Fehlercodeanzeige: Rotes Licht: Leistungsverstärker-Fehleranzeige /// Gelbes Licht: Überlastschutz

### Ansicht auf der Rückseite:

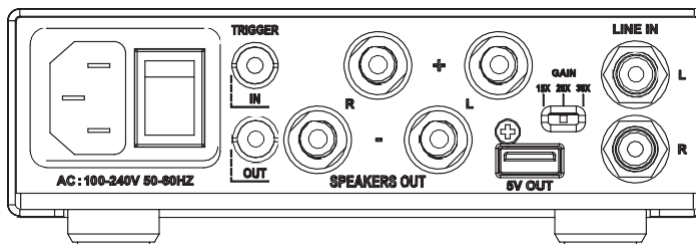

### Eingänge:

RCA analog input x 1

### Ausgaben:

Stereo Speaker Out x 1

DC 5V Output x 1

### Steuerung:

GAIN Control x1

TRIGGER IN x 1

TRIGGER OUT x 1

## Verbindung:

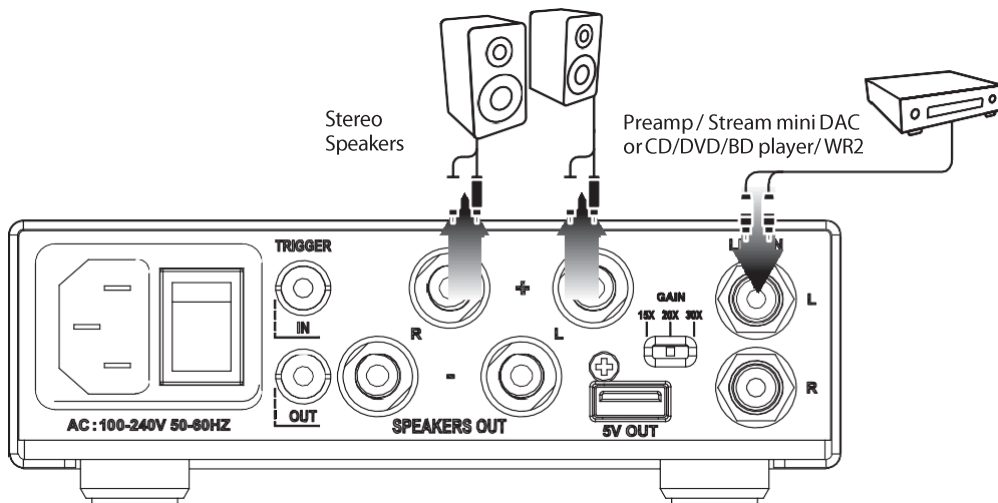

- Stellen Sie sicher, dass der Verstärkungsschalter auf die gewünschte Lautstärke eingestellt ist.
- Stellen Sie sicher, dass die analoge RCA-Verbindung ordnungsgemäß angeschlossen ist.
- Schließen Sie Stereolautsprecher an die Ausgangsanschlüsse an.

Lageplan:

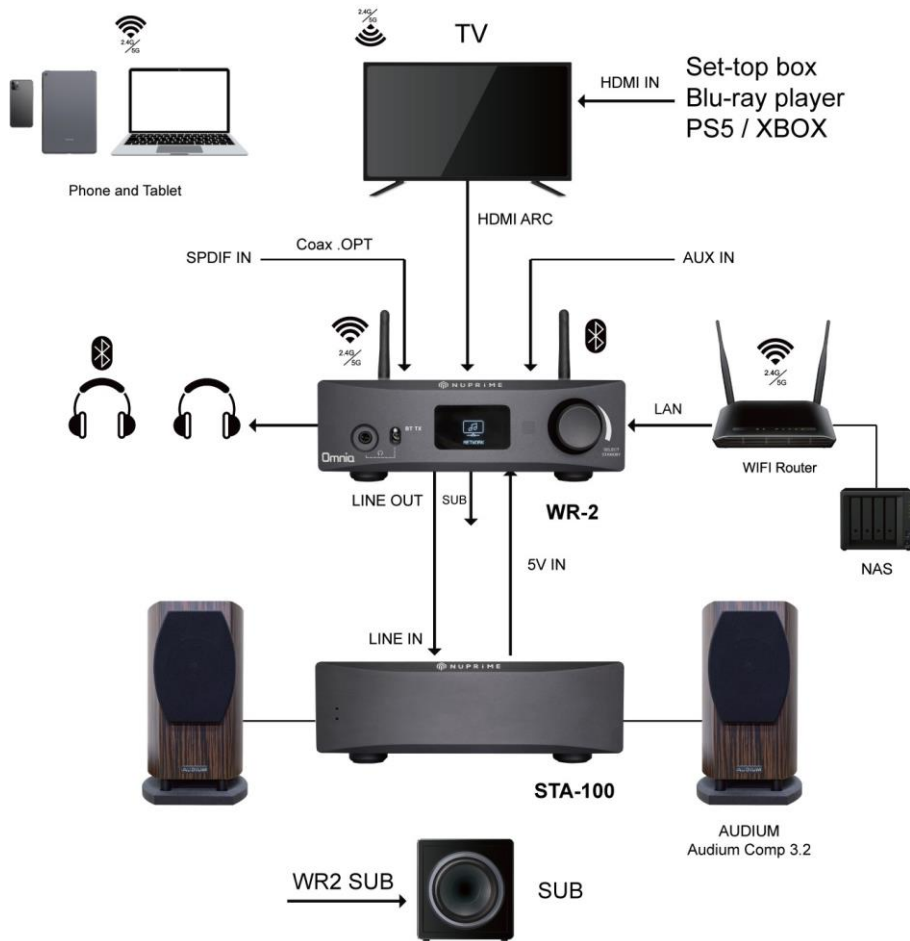

## NuPrime's Beschränkte Gewährleistung und Haftungsbeschränkung

### ZUSÄTZLICHE RECHTE

Für Verbraucher, die in ihrem Kaufland oder, falls abweichend, in ihrem Wohnsitzland Verbraucherschutzgesetze oder -vorschriften unterliegen, gelten die durch diese Garantie gewährten Vorteile zusätzlich zu allen Rechten und Rechtsmitteln, die durch solche Verbraucherschutzgesetze und -vorschriften gewährt werden. Diese Garantie schließt keine Rechte von Verbrauchern aus, schränkt sie nicht ein oder setzt sie aus, die sich aus der Nichtübereinstimmung mit einem Kaufvertrag ergeben. Einige Länder, Staaten und Provinzen erlauben den Ausschluss oder die Beschränkung von Neben- oder Folgeschäden nicht oder erlauben Beschränkungen der Dauer einer stillschweigenden Garantie oder Bedingung, so dass die unten beschriebenen Einschränkungen oder Ausschlüsse möglicherweise nicht für Sie gelten.

### BESCHRÄNKTE GARANTIE

Für einen Zeitraum von EINEM (1) JAHR ab dem Datum des Einzelhandelskaufs durch den ursprünglichen Endverbraucher ("Garantiezeitraum") garantiert NuPrime (in) diesem Produkt Material- und Verarbeitungsfehler und (ii) dass jedes Produkt, unverändert und unter normalen Gebrauchs- und Bedingungen, im Wesentlichen der geltenden schriftlichen technischen Dokumentation von NuPrime für das Produkt entspricht. NuPrime behält sich das Recht vor, von Zeit zu Zeit Substitutionen und Änderungen an den Spezifikationen der von NuPrime verkauften Produkte vorzunehmen, sofern solche Substitutionen oder Änderungen die Gesamtleistung des Produkts nicht wesentlich beeinträchtigen. Wenn ein Hardwaredefekt vorliegt und innerhalb der Garantiezeit ein gültiger Anspruch eingeht, wird NuPrime nach eigenem Ermessen und im gesetzlich zulässigen Umfang (1) den Hardwaredefekt kostenlos mit neuen oder generalüberholten Ersatzteilen reparieren, (2) das Produkt gegen ein Produkt austauschen, das neu ist oder aus neuen oder brauchbaren Gebrauchtteilen hergestellt wurde und dem Originalprodukt zumindest funktional gleichwertig ist, oder (3) den Kaufpreis des Produkts erstatten.

die verbleibende Garantie des Originalprodukts oder neunzig (90) Tage ab dem Datum des Ersatzes oder der Reparatur, je nachdem, was eine längere Abdeckung für Sie bietet. Wenn ein Produkt oder Teil ausgetauscht wird, geht jeder Ersatzartikel in Ihr Eigentum über und der ersetzte Artikel geht in das Eigentum von NuPrime über. Wenn eine Rückerstattung erfolgt, geht Ihr Produkt in das Eigentum von NuPrime über.

## **INANSPRUCHNAHME VON GARANTIELEISTUNGEN**

Wenn Sie das Produkt in den USA gekauft haben, liefern Sie das Produkt auf Ihre Kosten an ein NuPrime Service Center in den USA. Wenn Sie das Produkt außerhalb der USA erworben haben, liefern Sie es an einen autorisierten NuPrime-Importeur in dem Land, in dem Sie das Produkt erworben haben. Beachten Sie jedoch, dass nicht alle Länder über autorisierte NuPrime-Serviceanbieter verfügen und nicht alle autorisierten Dienstleister außerhalb des Kauflandes über alle Teile oder Ersatzeinheiten für das Produkt verfügen. Wenn das Produkt in dem Land, in dem es sich befindet, nicht repariert oder ersetzt werden kann, muss es möglicherweise in ein anderes Land geschickt oder auf Ihre Kosten zur Reparatur oder zum Ersatz in das Land des Kaufs zurückgeschickt werden. Wenn Sie Service in einem Land in Anspruch nehmen, dass nicht das Land des ursprünglichen Kaufs ist, halten Sie alle geltenden Import- und Exportgesetze und -vorschriften ein und sind für alle Zölle, Mehrwertsteuer und andere damit verbundene Steuern und Gebühren verantwortlich. Wenn ein internationaler Service verfügbar ist, kann NuPrime defekte Produkte und Teile reparieren oder gegen vergleichbare Produkte und Teile austauschen, die den lokalen Standards entsprechen. Sie können das Produkt jederzeit an das Servicezentrum von NuPrime in den USA oder Taiwan liefern, um Garantieleistungen zu erhalten, müssen jedoch möglicherweise die Versandkosten bezahlen. NuPrime kann Ihnen vom Benutzer installierbare neue oder generalüberholte Ersatzprodukte oder -teile zusenden, damit Sie Ihr eigenes Produkt warten oder austauschen können ("DIY-Service"). Nach Erhalt des Ersatzprodukts oder -teils geht das Originalprodukt oder -teil in das Eigentum von NuPrime über und Sie erklären sich damit einverstanden, die Anweisungen zu befolgen, einschließlich, falls erforderlich, der rechtzeitigen Rückgabe des Originalprodukts oder -teils an NuPrime.

## AUSSCHLÜSSE UND BESCHRÄNKUNGEN

Diese beschränkte Garantie gilt nur für Hardwareprodukte, die von oder für NuPrime hergestellt wurden und an der Marke, dem Handelsnamen oder dem Logo "NuPrime" erkennbar sind. Die beschränkte Garantie gilt nicht für Hardwareprodukte oder Zubehör, die nicht von NuPrime stammen, selbst wenn sie mit NuPrime-Hardware verpackt oder verkauft werden. Nicht-NuPrime-Hersteller, Lieferanten, können ihre eigenen Garantien geben. Anderes Zubehör, das von NuPrime unter dem Markennamen NuPrime vertrieben wird, fällt nicht unter diese beschränkte Garantie. Diese Garantie gilt nicht: (a) für Schäden, die durch Unfall, Missbrauch, falsche Anwendung, Flüssigkeitskontakt, Feuer, Erdbeben, Nicht-NuPrime-Produkte oder andere externe Ursachen verursacht wurden; (b) für Schäden, die durch Dienstleistungen verursacht wurden, die von einer Person erbracht wurden, die kein NASP ist; (c) an ein Produkt oder ein Teil, das ohne die schriftliche Genehmigung von NuPrime geändert wurde; d) für Verschleißteile wie Batterien oder Schutzbeschichtungen, die im Laufe der Zeit abnehmen sollen, es sei denn, es ist ein Versagen aufgrund eines Material- oder Verarbeitungsfehlers aufgetreten; (e) für kosmetische Schäden, einschließlich, aber nicht beschränkt auf Kratzer, Dellen und gebrochenes Plastik an Anschlüssen; (f) für Mängel, die durch normalen Verschleiß oder anderweitig durch normale Alterung des Produkts verursacht wurden; oder (g) wenn eine NuPrime-Seriennummer entfernt oder verunstaltet wurde.

Wichtig: Öffnen Sie das Hardwareprodukt nicht. Das Öffnen des Hardwareprodukts kann zu Schäden führen, die nicht von dieser Garantie abgedeckt sind. Nur NuPrime oder ein NASP sollte den Dienst an diesem Hardwareprodukt durchführen.

Diese Garantie und die oben genannten Rechtsmittel sind exklusiv und ersetzen alle anderen Garantien, Rechtsmittel und Bedingungen, ob mündlich oder schriftlich, ausdrücklich oder stillschweigend. NuPrime lehnt ausdrücklich alle stillschweigenden Gewährleistungen ab, einschließlich, aber nicht beschränkt auf Garantien der Marktgängigkeit und Eignung für einen bestimmten Zweck. Wenn NuPrime stillschweigende Garantien im Rahmen dieser beschränkten Garantie nicht gesetzlich ablehnen kann, können alle diese Garantien, einschließlich Garantien von

Marktgängigkeit und Eignung für einen bestimmten Zweck sind auf die Dauer dieser Garantie beschränkt. Kein NuPrime-Wiederverkäufer, Vertreter oder Mitarbeiter ist berechtigt, diese Garantie zu ändern, zu erweitern oder zu ergänzen.

NuPrime ist nicht verantwortlich für direkte, spezielle, zufällige oder Folgeschäden, die sich aus einer Verletzung der Garantie oder Bedingung oder aus einer anderen Rechtstheorie ergeben, einschließlich, aber nicht beschränkt auf entgangenen Gewinn, Ausfallzeiten, Goodwill, Schäden an oder Ersatz von Ausrüstung und Eigentum, alle Kosten für die Wiederherstellung, Neuprogrammierung oder Reproduktion von Programmen oder Daten, die in NuPrime-Produkten gespeichert oder mit NuPrime-Produkten verwendet werden, und jede Nichtwahrung der Vertraulichkeit der auf dem Produkt gespeicherten Daten. NuPrime sichert ausdrücklich nicht zu, dass es in der Lage sein wird, ein Produkt im Rahmen dieser Garantie zu reparieren oder einen Produktaustausch ohne Risiko oder Verlust von Programmen oder Daten durchzuführen.

Dieselben Staaten und Provinzen erlauben **nicht** den **Ausschluss** oder die Beschränkung von zufälligen oder Folgeschäden oder Ausschlüssen oder Beschränkungen der Dauer stillschweigender Garantien oder Bedingungen, so dass die oben genannten Einschränkungen oder Ausschlüsse möglicherweise nicht auf Sie zutreffen. Diese Garantie gibt Ihnen bestimmte gesetzliche **Rechte**, und Sie können auch andere Rechte haben, die je nach Staat oder Provinz variieren.

Der Ersatz gemäß dieser Garantie ist das ausschließliche Rechtsmittel des Verbrauchers. NuPrime haftet nicht für zufällige oder Folgeschäden aufgrund einer Verletzung einer ausdrücklichen oder stillschweigenden Garantie für dieses Produkt. Sofern nicht durch geltendes Recht verboten, ist jede stillschweigende Garantie der Marktgängigkeit oder Eignung für einen bestimmten Zweck für dieses Produkt auf die Dauer dieser Garantie beschränkt.



# Beyond Ordinary



Scan to register for  
factory warranty



Scan to e-Manual